

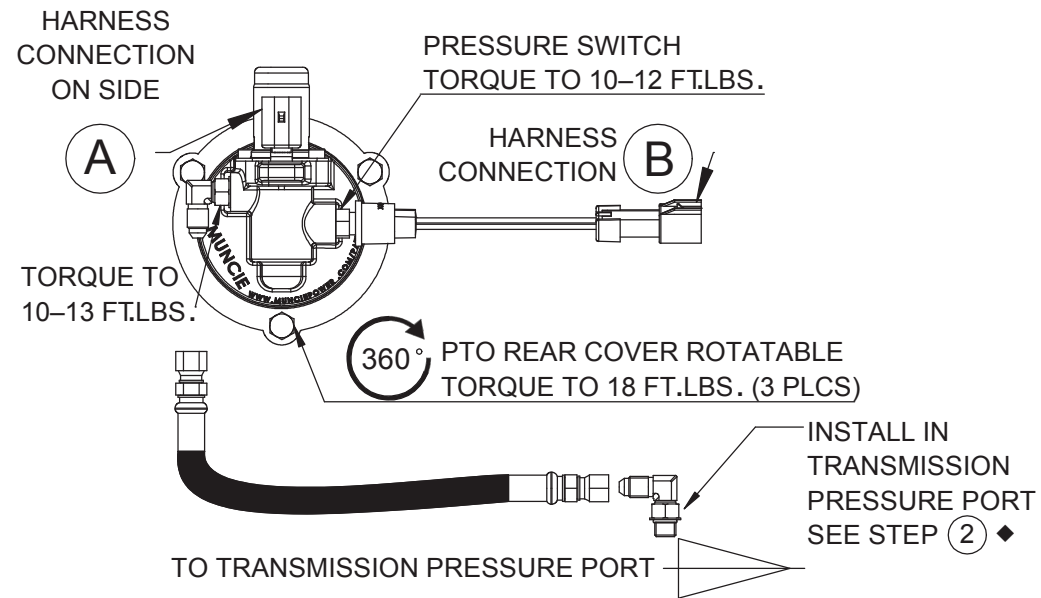

A20 10-BOLT CLUTCH SHIFT PTO ACTIVATION Allison 3000/4000 Series Transmissions

1 For Integral Solenoid Activation PTO Shift Codes: HX, JX



1 For Remote Solenoid Activation PTO Shift Codes: HR, JR

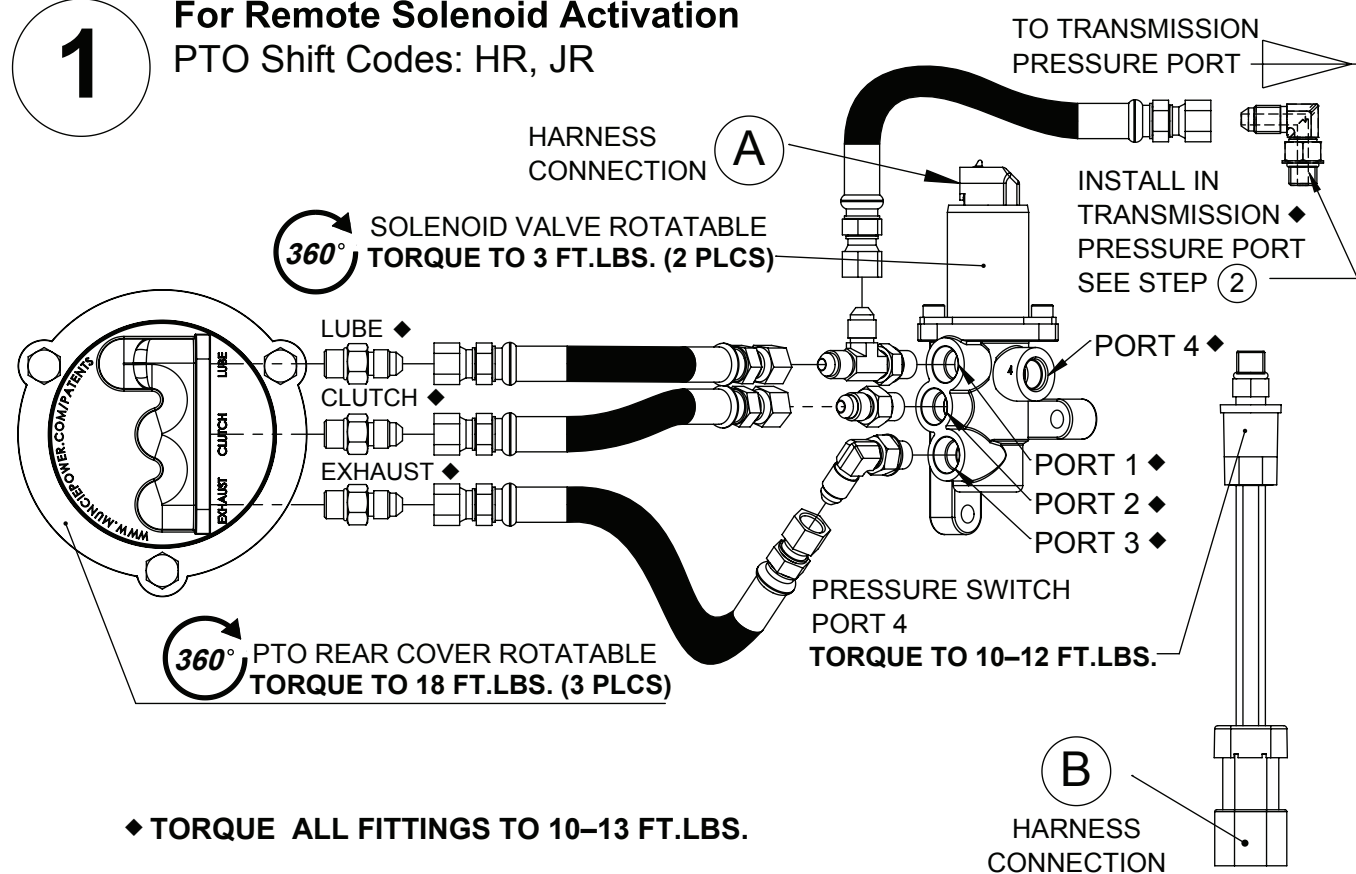

2 Transmission Pressure Port Locations

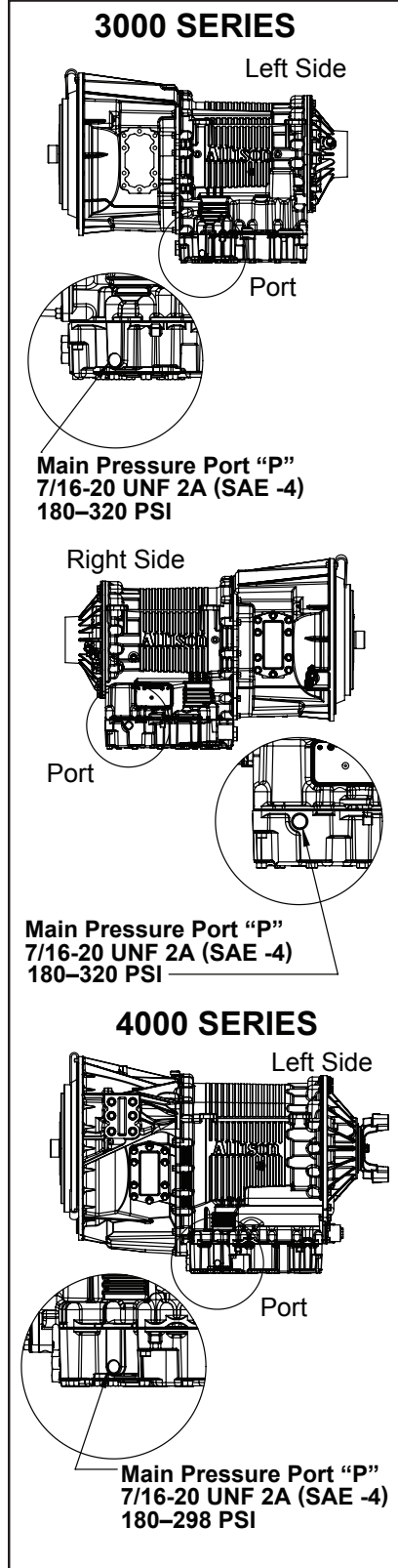

3 Wiring Harness Installation

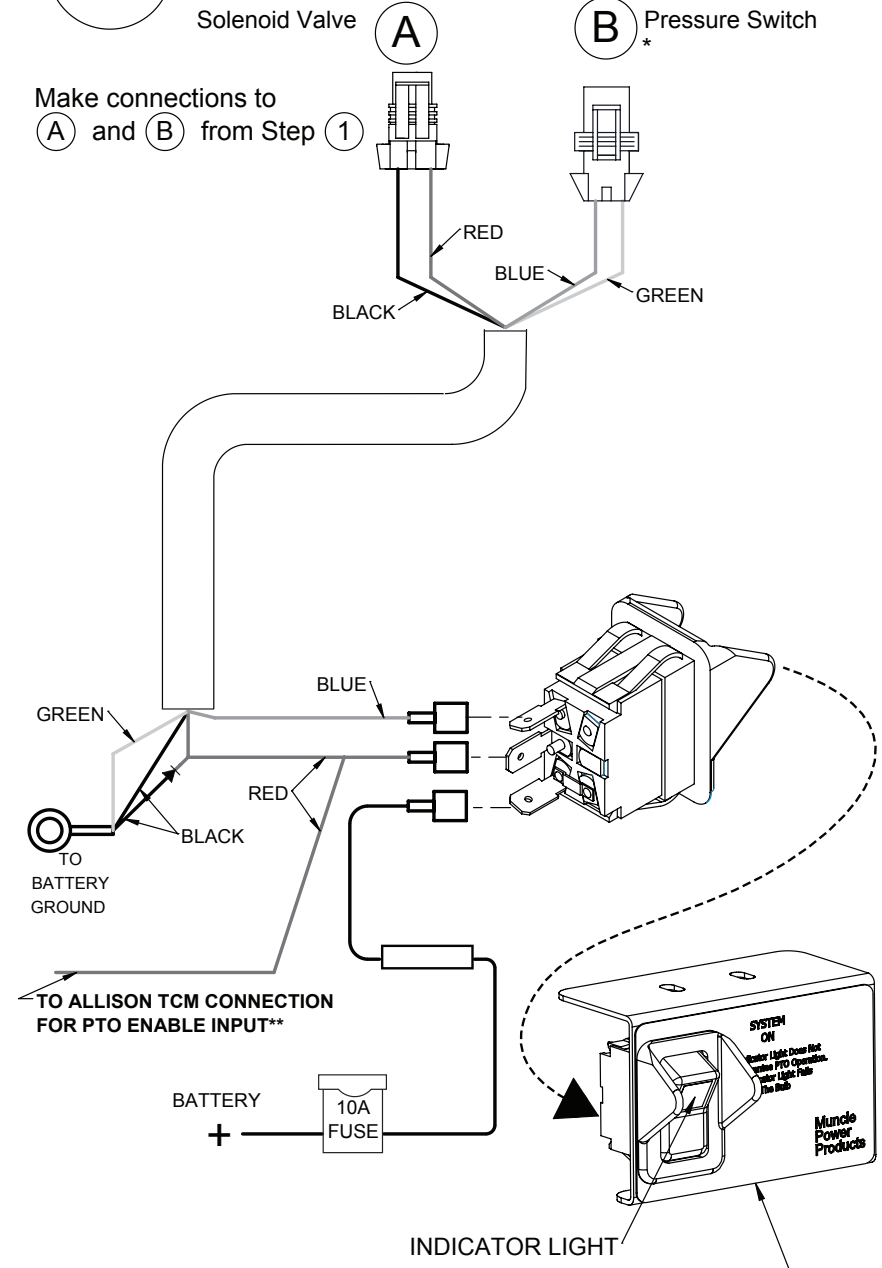

Light is to be "ON" when unit is engaged and "OFF" when unit is disengaged. Mount the activation switch in clear view of the operator. Indicator light must be installed in clear view of operator while seated in vehicle's driver seat. Use 36MK1210-A if additional warning light is needed.

*Do not install other electrical components or devices to the Muncie pressure switch. This switch is to be used for the indicator light only.

** Clutch shift PTO requires connection to Allison "PTO Enable Input" Circuit on Allison Gen. 4 and later controls. Contact Muncie Power or Allison for more details. Check with vehicle dealer or body builder's information for location.



A Member of the Interpump Group
IN21-02 (Rev. 03-22)

201 East Jackson Street, Muncie, Indiana 47305
800-367-7867 • Fax: 765-284-6991 • info@munciepower.com
Specifications are subject to change without notice. Visit www.munciepower.com for warranties and literature. All rights reserved. © Muncie Power Products, Inc. (2021)

ACTIVACIÓN DE LA TDF DE 10 PERNOS CON CAMBIO POR ACCIONAMIENTO DE EMBRAGUE A20



Transmisiones serie Allison 3000/4000

Para activación de solenoide integral
Códigos de cambio de la TDF: HX, JX

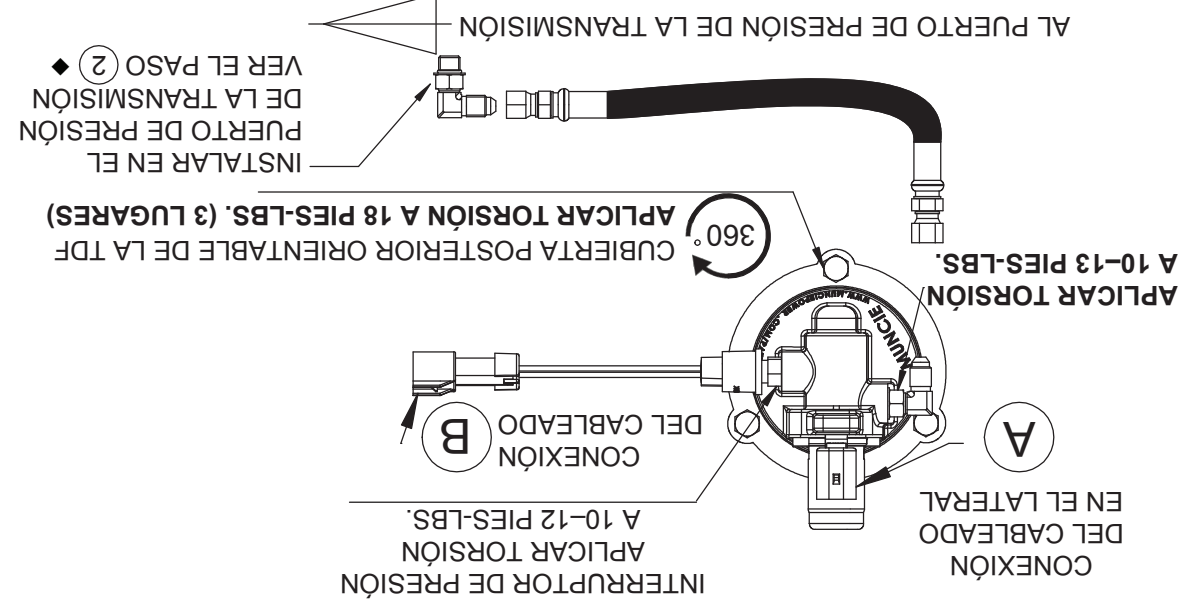

Para activación de solenoide remoto
Códigos de cambio de la TDF: HR, JR

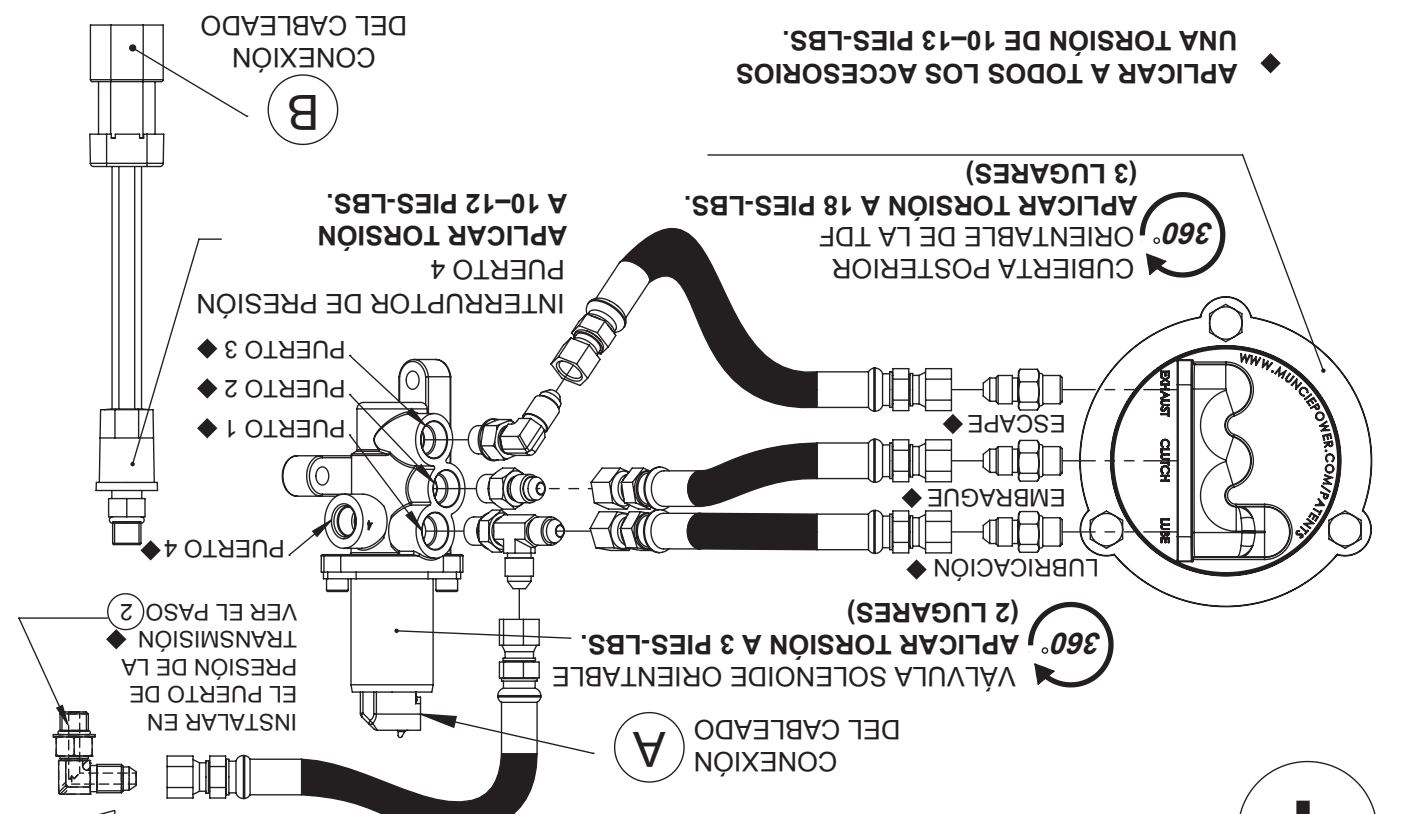

2 Ubicaciones del puerto de presión de transmisión

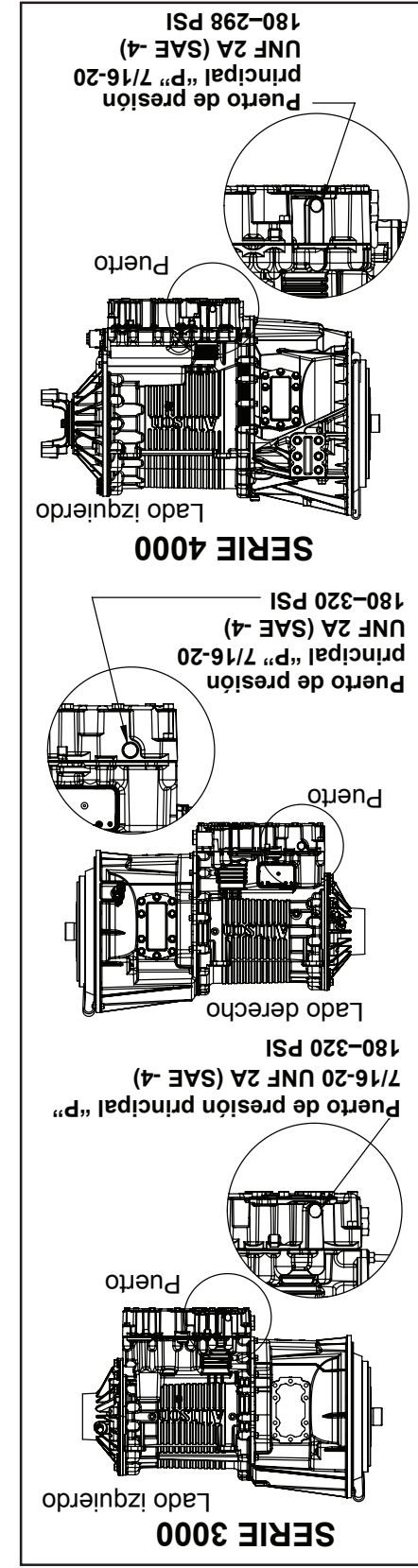

3 Instalación del arnés de cableado

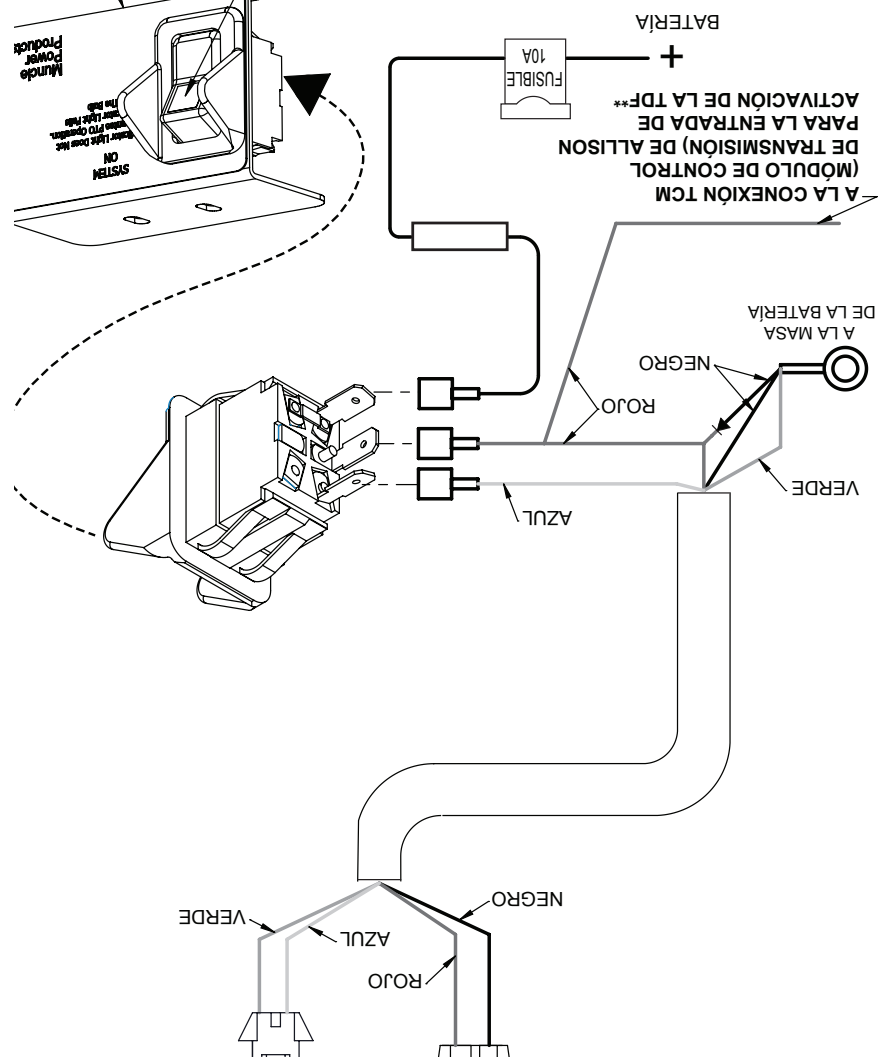
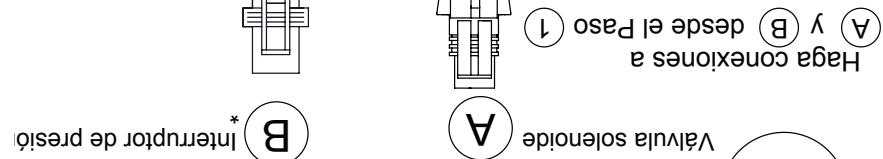

La luz debe estar en "ON" (ENCENDIDA) cuando la unidad esté activada y en "OFF" (APAGADA) cuando la unidad esté desactivada. Monte el interruptor de activación a la vista del operador. La luz indicadora se debe instalar a la vista del operador mientras este se encuentre en el asiento del conductor del vehículo. Use 36MK1210-A en caso de que se necesite una luz de advertencia adicional.

*No instale otros componentes o dispositivos eléctricos en el interruptor de presión de Muncie. Este interruptor se debe utilizar solamente para la luz indicadora.

** La TDF con cambio accionado por embrague requiere conexión al Circuito "PTO Enable Input" (Entrada de activación de la TDF) de Allison en controles Allison de 4ta generación y superiores. Póngase en contacto con Muncie Power o Allison para obtener más detalles. Verifique con el distribuidor del vehículo o la información de fabricantes de carrocerías para obtener la ubicación.