

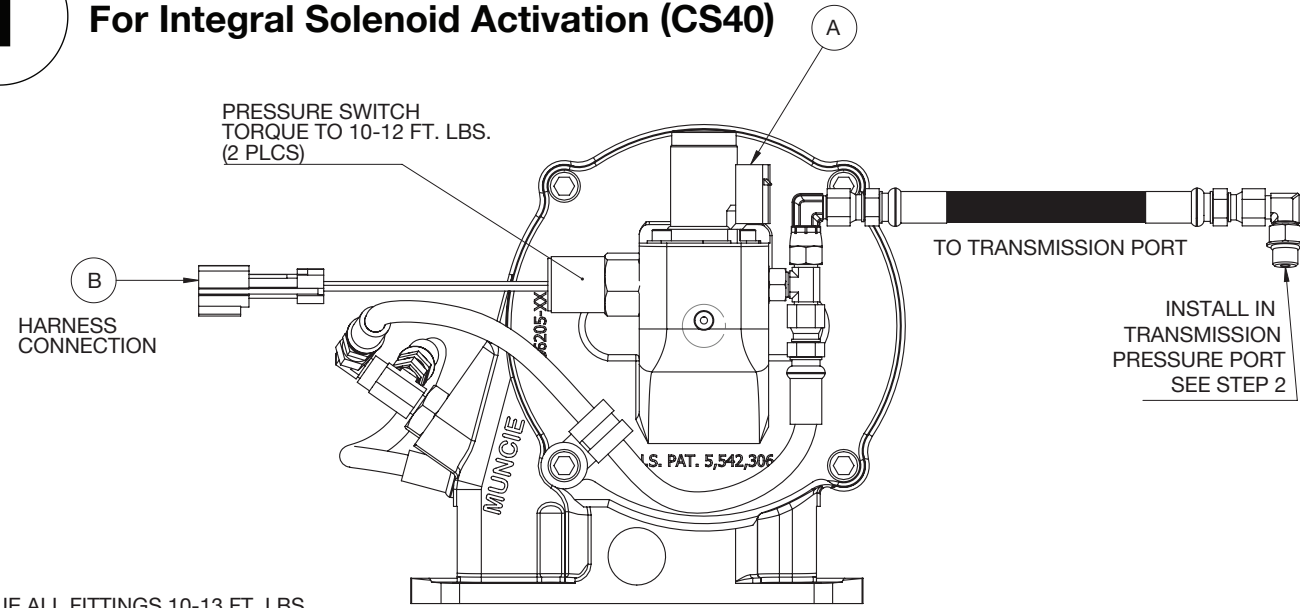

CS40/41 10-BOLT PTO ACTIVATION

Allison 3000/4000 Series Transmissions

1 For Integral Solenoid Activation (CS40)



1 For Remote Solenoid Activation (CS41)

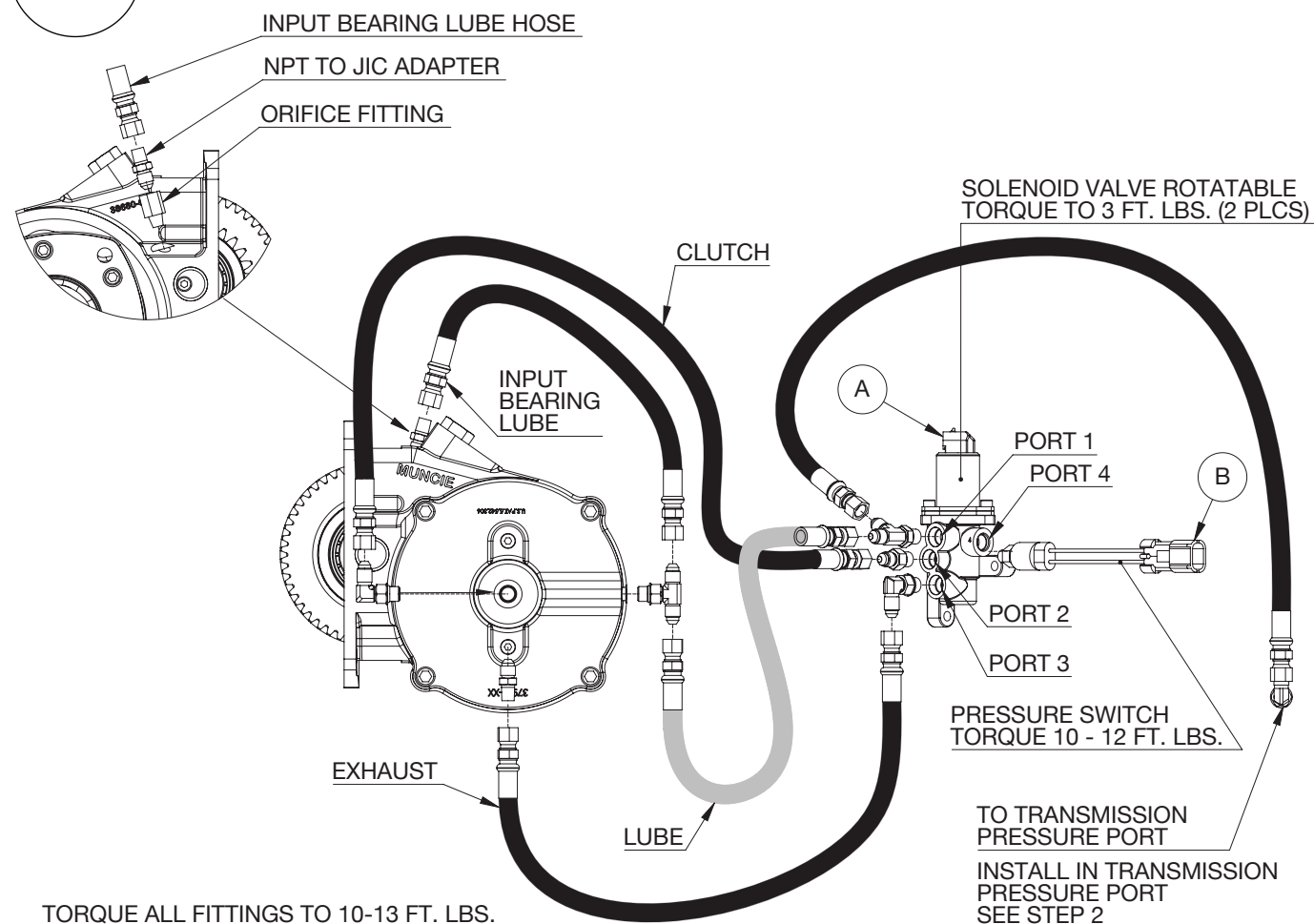

2 Transmission Pressure Port Locations

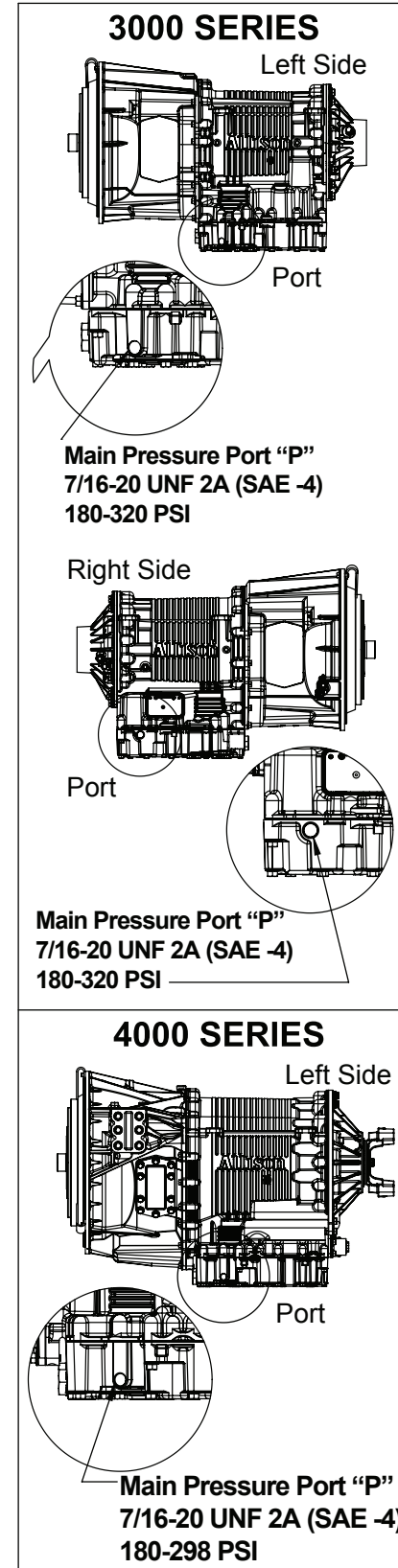

3 Wiring Harness Installation

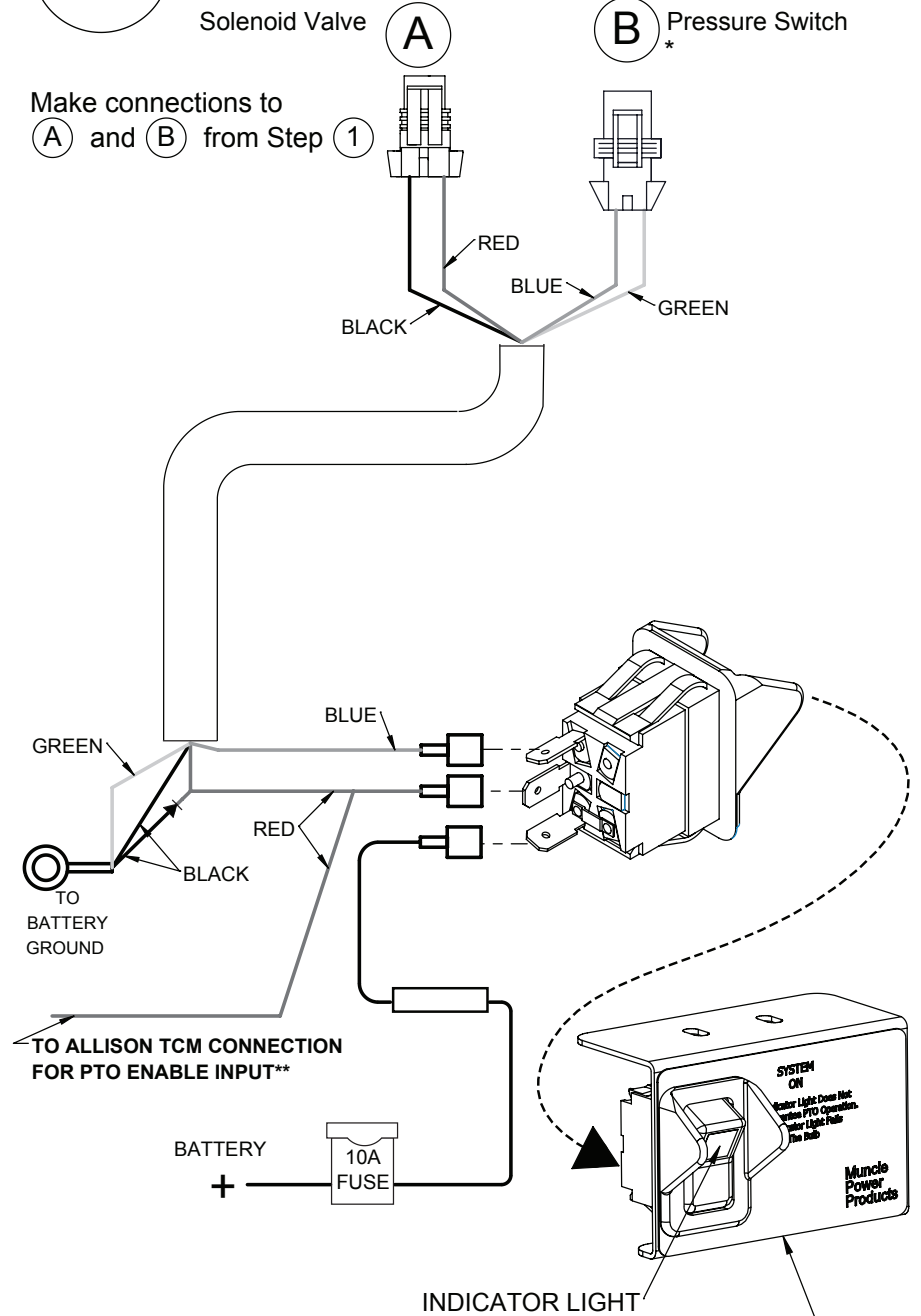

Light is to be "ON" when unit is engaged and "OFF" when unit is disengaged, and will not light up until pressure in clutch is at full engagement pressure. Mount the activation switch in clear view of the operator. Indicator light must be installed in clear view of operator while seated in vehicle's driver seat. Use 36MK1210-A if additional warning light is needed.

*Do not install other electrical components or devices to the Muncie pressure switch or Muncie Start module.

** Clutch shift PTO requires connection to Allison "PTO Enable Input" Circuit on Allison Gen. 4 and later controls. Contact Muncie Power or Allison for more details. Check with vehicle dealer or body builder's information for location.



A Member of the Interpump Group

IN23-01 (Rev. 09-23)

201 East Jackson Street, Muncie, Indiana 47305
800-367-7867 • Fax: 765-284-6991 • info@munciepower.com

Specifications are subject to change without notice. Visit www.munciepower.com for warranties and literature. All rights reserved. © Muncie Power Products, Inc. (2023)

ACTIVACIÓN DE LA TDF DE 10 PERNOS CS40/41

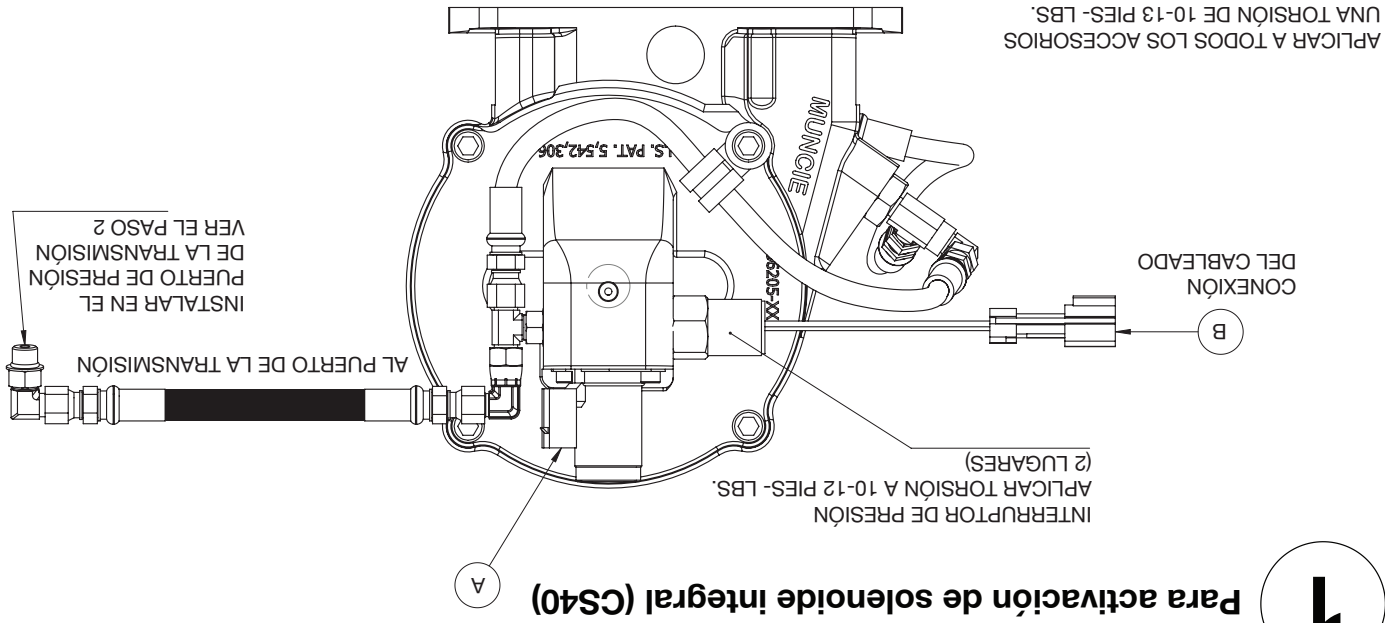

Para activación de solenoide integral (CS40)

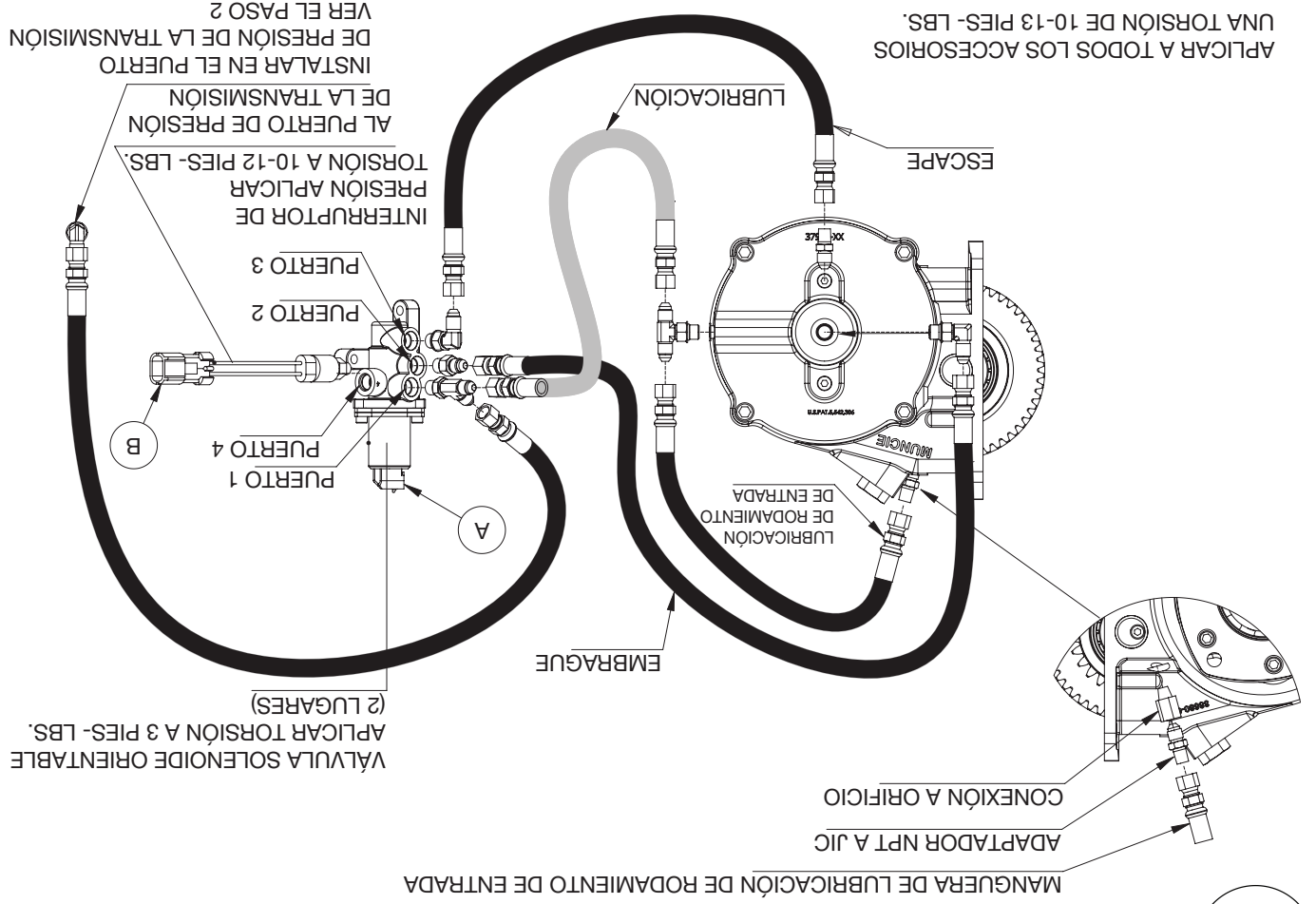

Para activación de solenoide remoto (CS41)

2 Ubicaciones de puerto de presión de transmisión

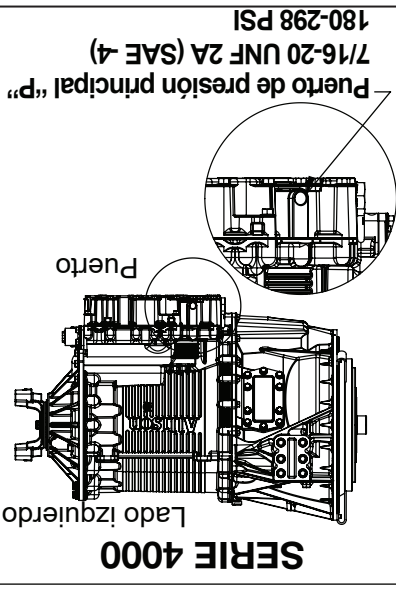
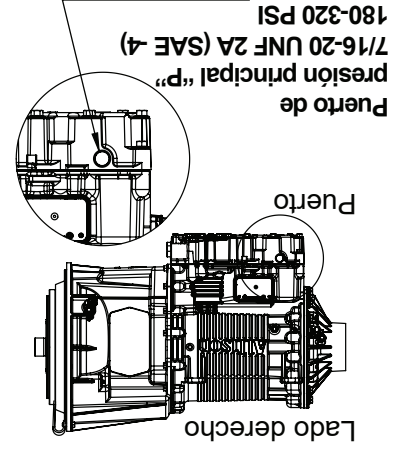
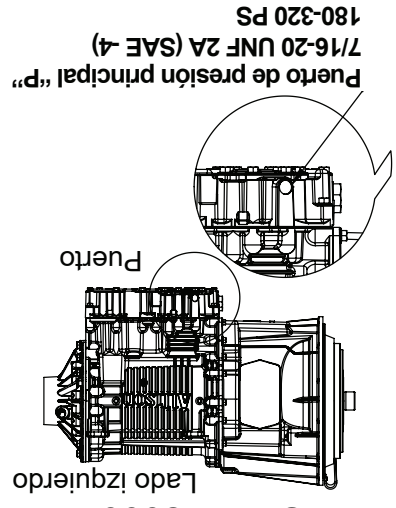

2

3 Instalación del arnés de cableado

Hacer conexiones a (A) y (B) desde el paso 1

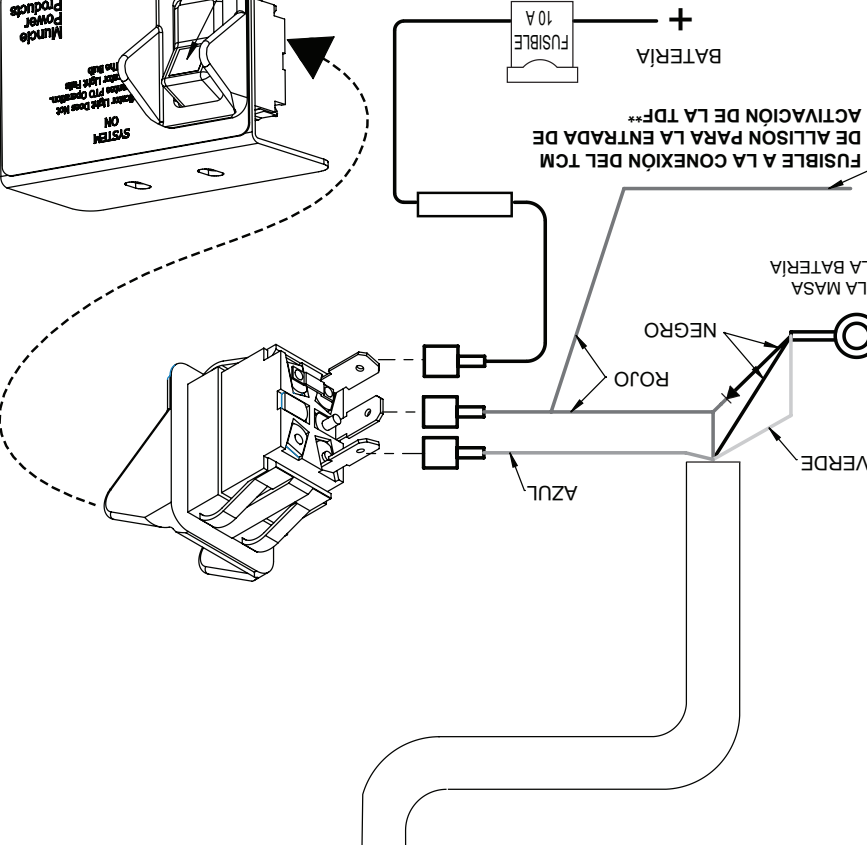
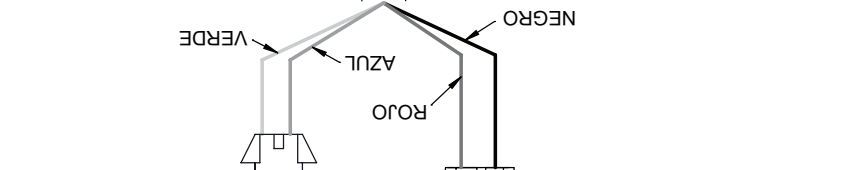

La luz debe estar en "ON" (ENCENDIDA) cuando la unidad esté activada y en "OFF" (APAGADA) cuando la unidad está desactivada, y no se encenderá hasta que la presión del embrague esté completamente activada. Monte el interruptor de activación a la vista del operador. La luz indicadora debe instalarse a la vista del operador mientras está sentado en el asiento del conductor del vehículo. Use 36MK1210-A si se necesita una luz de advertencia adicional.

*No instale otros componentes o dispositivos eléctricos en el interruptor de presión de Muncie o el módulo Muncie Start.

** La TDF con cambio accionado por embrague requiere conexión al Circuito "PTO Enable Input" (Entrada de activación de la TDF) de Allison en controles Allison de 4ta generación y superiores. Póngase en contacto con Muncie Power o Allison para obtener más detalles. Consulte la información del distribuidor del vehículo o del fabricante de carrocerías para conocer la ubicación.